



ACI-EMD2M

sistema contra incendios
DESACTIVACION MANUAL

Tablero de control para sistema contra incendios con motor Diesel



Descripción

El tablero de control **ACI-EMD2M** incluye los requerimientos indicados por la **NFPA** (National Fire Protection Association) en su panfleto No. 20, aprobados por la Dirección de Normas.

Este tablero de control está diseñado para uso con motores de combustión interna tipo Diesel (con opción a gasolina) y banco de dos baterías 12 V c.d. (24 V c.d. opcional), operando con seis intentos de arranque alternando la marcha con las baterías del banco, protección por baja presión de aceite, sobre-temperatura del refrigerante y sobre-velocidad e indicación de falla de arranque, además de incorporar un módulo de alarma audiovisual de 100 dB de potencia auditiva.

Incluye focos piloto de estado y de alarma, botones de arranque manual para cada batería del banco y botón silenciador de alarma auditiva, interruptor de presión de escala legible de 0-10 Kg/cm² y cargadores de baterías de tipo flotación con amperímetro y voltímetro en cada batería del banco.

Posiciones del selector

AUTO: El controlador está listo para operar el arranque en forma automática.

FUERA: Desactiva funciones **AUTO** y **MANUAL**. Los cargadores de baterías continúan operando.

MANUAL: La función automática del controlador es anulada. El tablero cuenta con dos botones para dar marcha al motor de forma manual, uno para cada batería del banco. Ambos botones pueden ser presionados simultáneamente para incrementar las posibilidades de arranque del motor en caso de que las baterías no tengan carga adecuada.

Arranque

El control iniciará el arranque del motor al detectar un decremento en la presión de la red hidráulica por debajo del punto de calibración establecido por el instalador.

Paro Manual

El controlador mantendrá el motor Diesel operando aún cuando el presostato se haya cerrado por el restablecimiento de la presión en la red hidráulica debido al cierre de todas las tomas de hidrantes y solamente desactivará la válvula de combustible, con el consecuente paro del motor, ya sea mediante una alarma por sobre-velocidad o por la activación manual por el operador del botón "Paro Manual".

Alarmas

El tablero de control cuenta con detección e indicación de alarmas mediante focos piloto por: falla de arranque, baja presión de aceite, alta temperatura del refrigerante y sobre-velocidad. Además de poder señalar cualquier alarma de forma auditiva mediante el módulo de alarma modelo **AAV-12/AAV-24**.

Focos Piloto de Estado

El tablero cuenta con dos focos piloto para indicar que hay alimentación disponible en Baterías 1 y 2, foco piloto para indicar que el control está en modo automático y foco piloto indicador de motor en operación.

Reloj Programador

Este programador es opcional. Mediante este reloj programador se podrán preparar pruebas automáticas semanales con selección de día, hora y tiempo de operación.

Gabinete

Nema 12 fabricado con acero rolado en frío y esmaltado al horno color rojo.

Diagrama simplificado

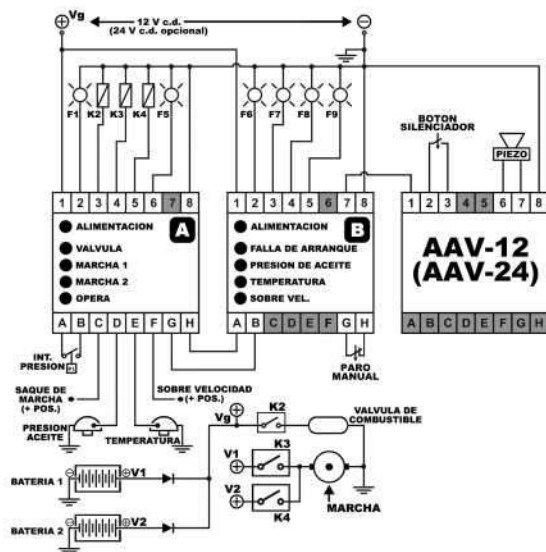

- | | |
|-----------------------------|------------------------|
| F1 : Llamada a operación | F6 : Falla de arranque |
| K2 : Válvula de combustible | F7 : Presión de aceite |
| K3 : Marcha con Banco 1 | F8 : Temperatura |
| K4 : Marcha con Banco 2 | F9 : Sobre velocidad |
| F5 : Motor operando | |

